

NOTICE DE MONTAGE

SUPPORT ONDULEUR



Rev 22/07/2025

SUPPORT ONDULEUR



TABLE DES MATIÈRES

LISTE DES PIÈCES

A. PREASSEMBLAGE DES ÉCHELLES

B. SUPPORT SIMPLE

1. ASSEMBLAGE STRUCTURE

2. INSTALLATION DE L'ONDULEUR

C. SUPPORT DOUBLE

1. ASSEMBLAGE STRUCTURE

2. INSTALLATION DE L'ONDULEUR

CONDITIONS GÉNÉRALES D'INSTALLATION

p.3

p.4

p.6

p.7

p.9

p.10

p.11

p.13

p.14

PRÉREQUIS



Embout allen H5



Clé(s) de 10, 13 et 19 mm



Maximum **2 personnes**



Montage en **30 minutes**



Tournevis



Clé à cliquet



Mètre



LISTING DES PIÈCES

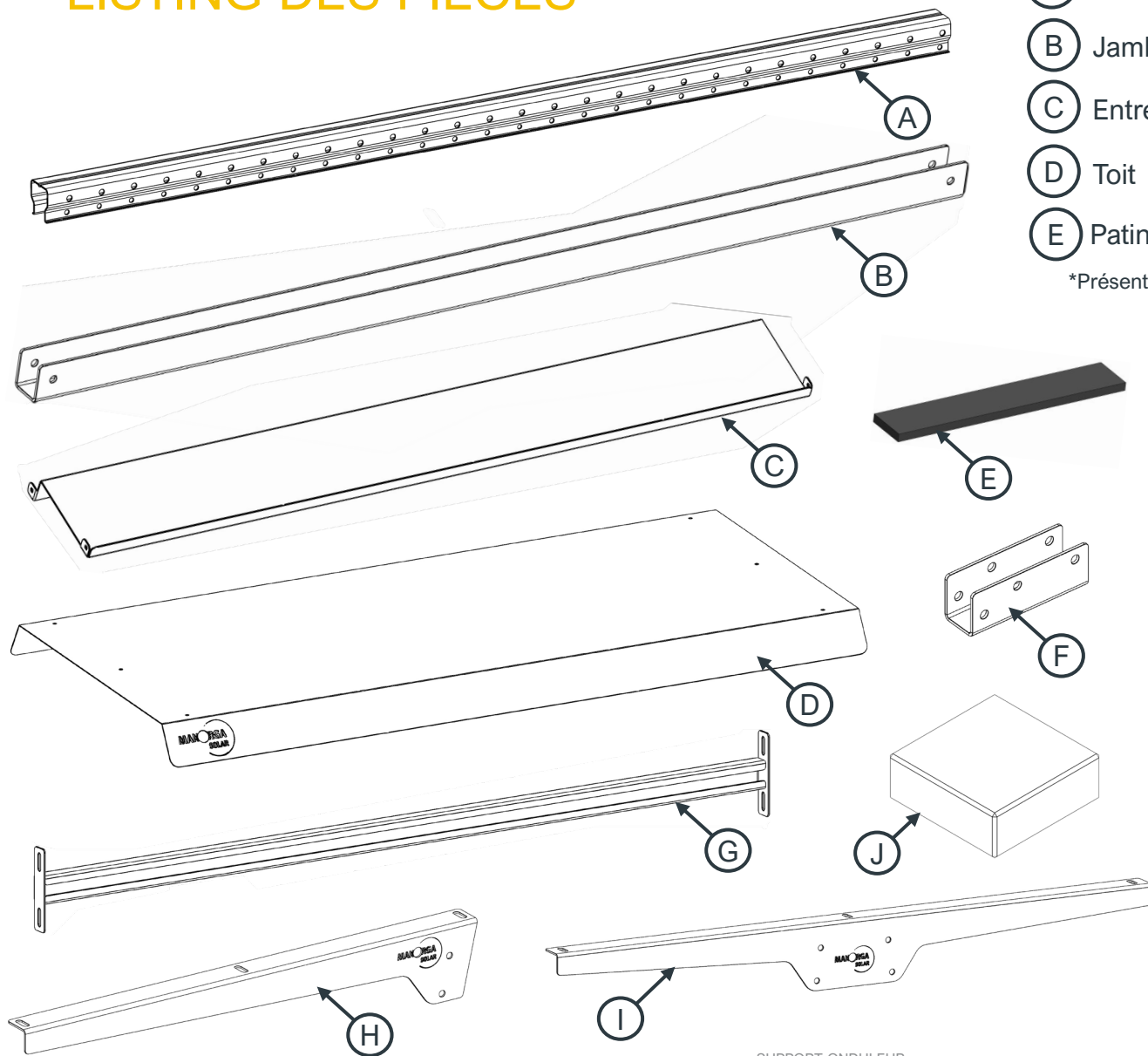

- (A) Montant
- (F) Manchon montant
- (B) Jambe de force*
- (G) Lisse pour fixation onduleur
- (C) Entretoise
- (H) Support de toit simple*
- (D) Toit
- (I) Support de toit double*
- (E) Patin caoutchouc
- (J) Bloc de lestage

*Présente seulement dans certaines configurations

 Vis CHC M6x40	 Vis TCB M8x20
 Ecrou à embase M6	 Ecrou à embase M8
 Entretoise Ø25x25	 Vis H M12x25
 Rondelle M12	 Contre-plaque d'accroche M12

A. PREASSEMBLAGE DES ÉCHELLES

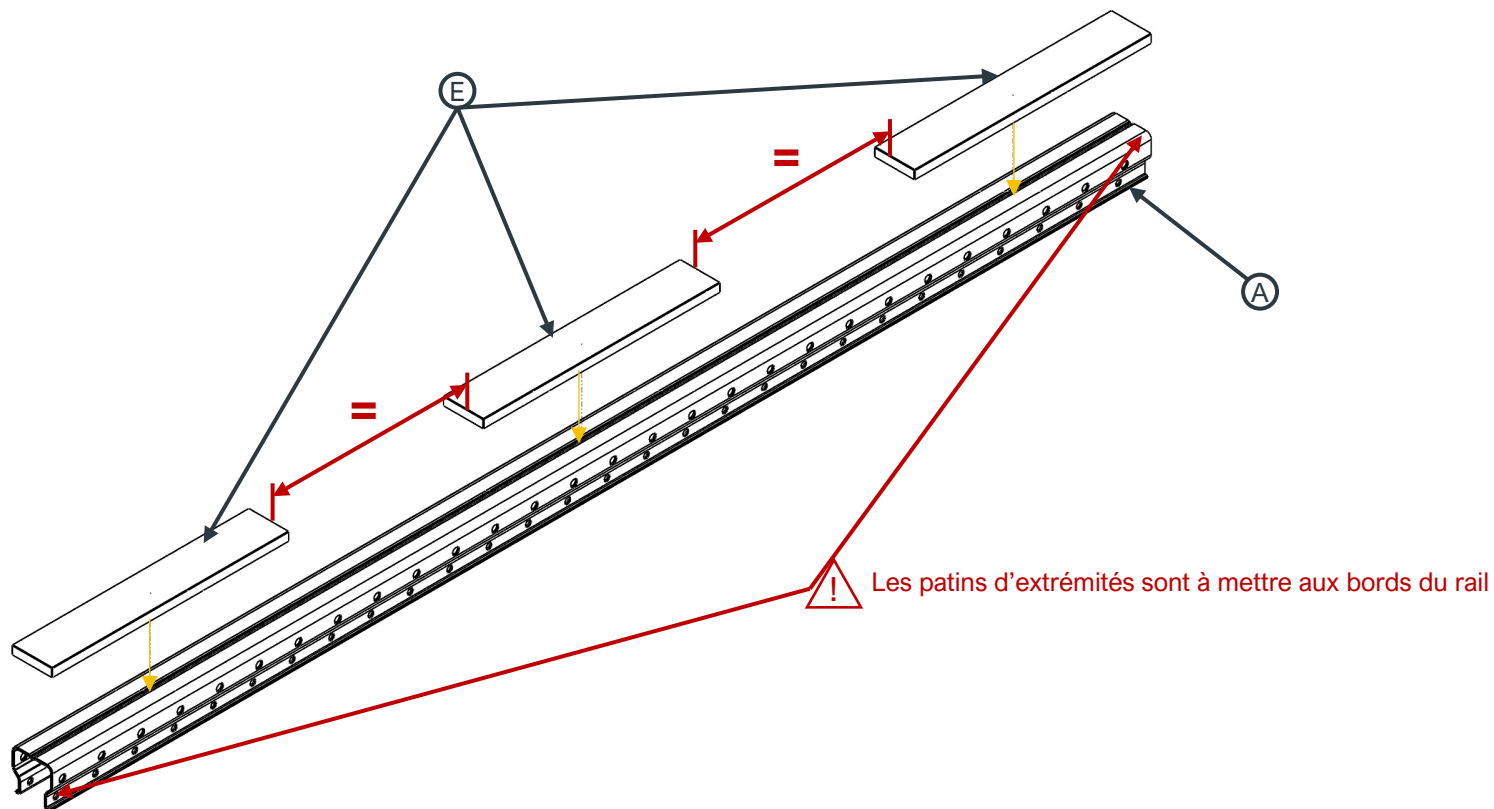

1. Collage des caoutchoucs sur les rails

A. PREASSEMBLAGE DES ÉCHELLES

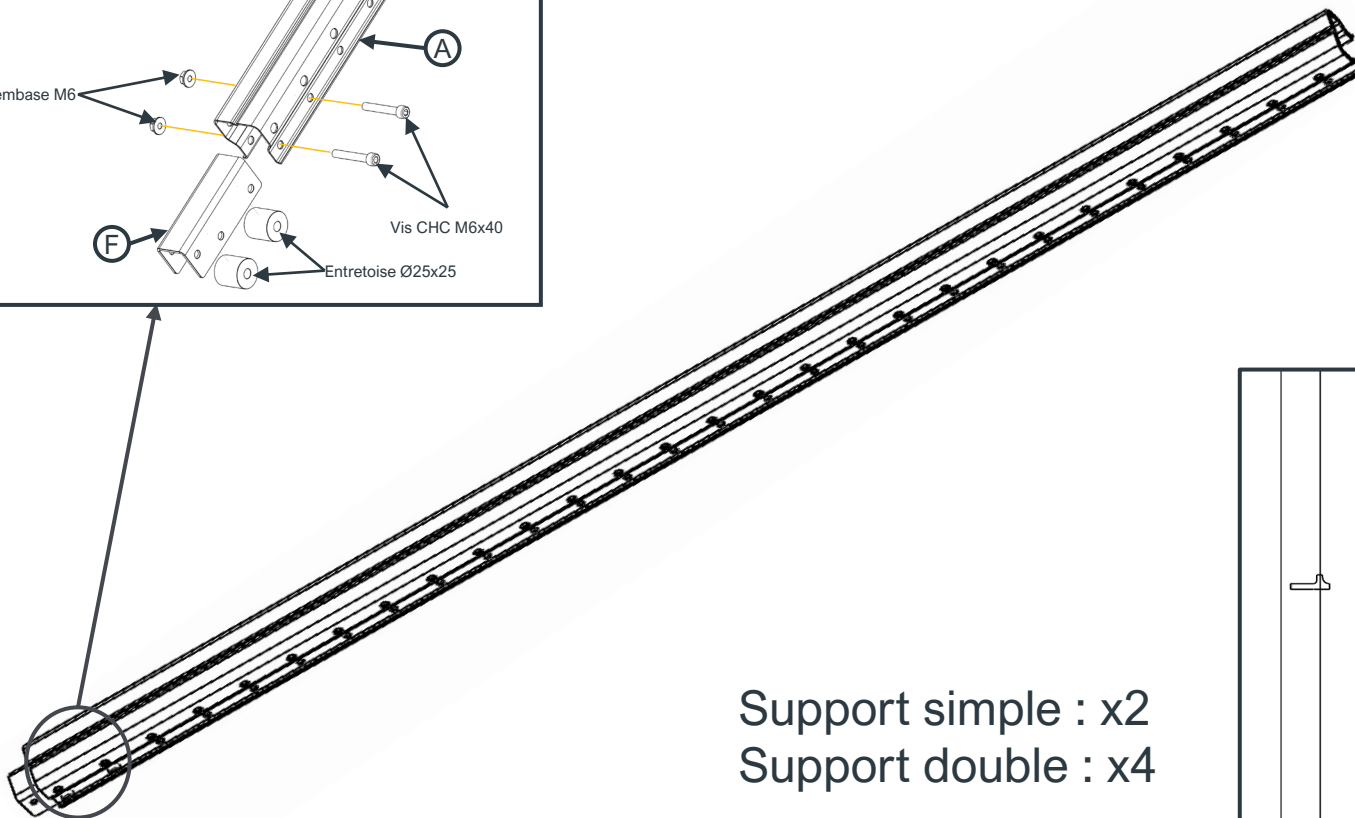
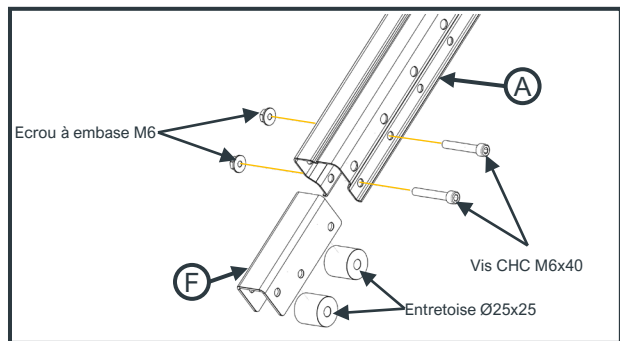

Support simple : x2
Support double : x4

⚠ 12,5mm

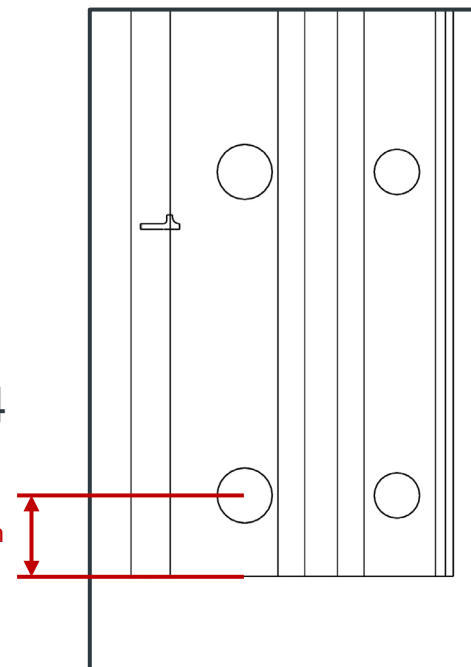

2. Montage manchon sur les montants

B. SUPPORT SIMPLE

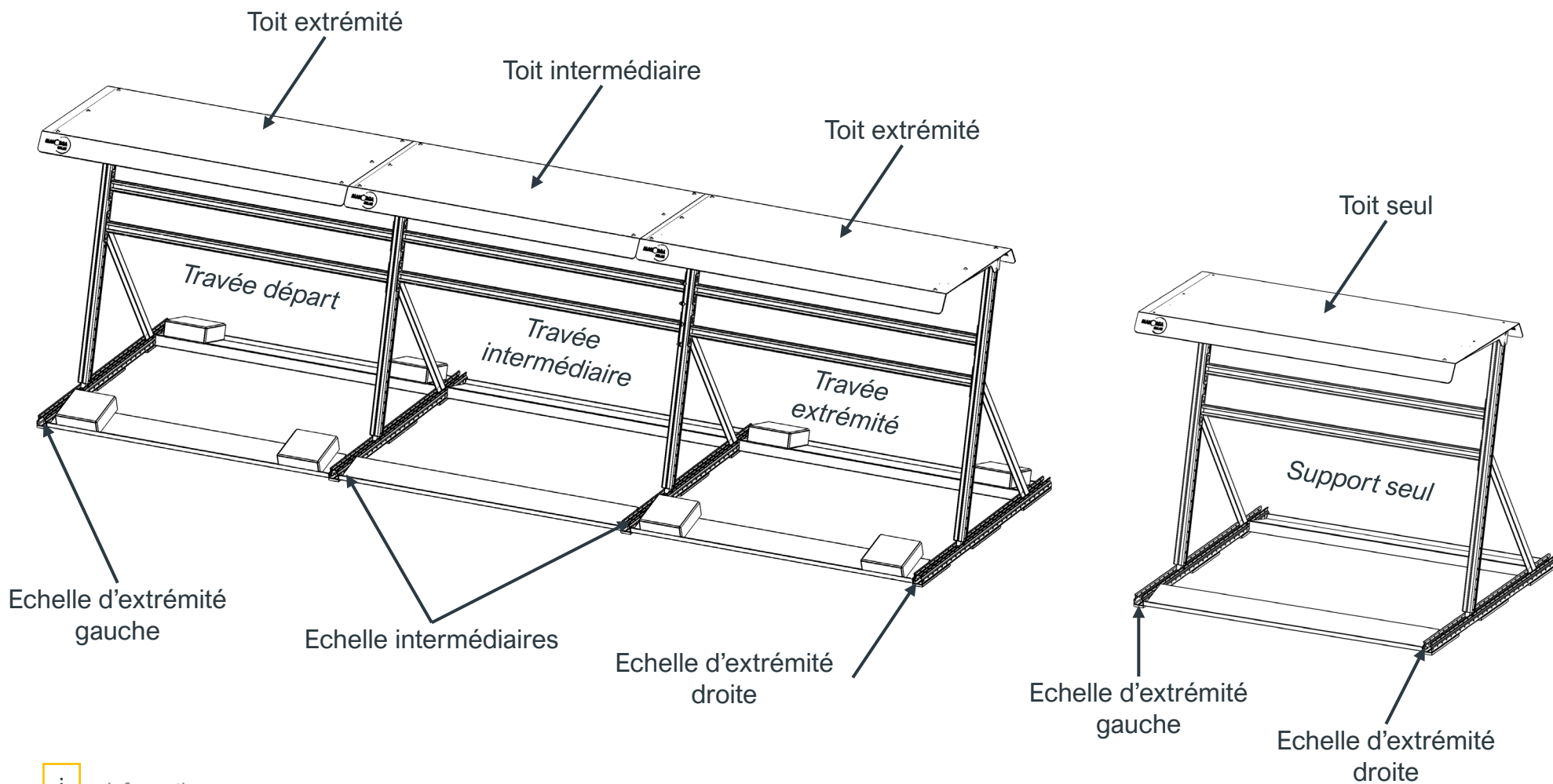

i Information

1. ASSEMBLAGE STRUCTURE

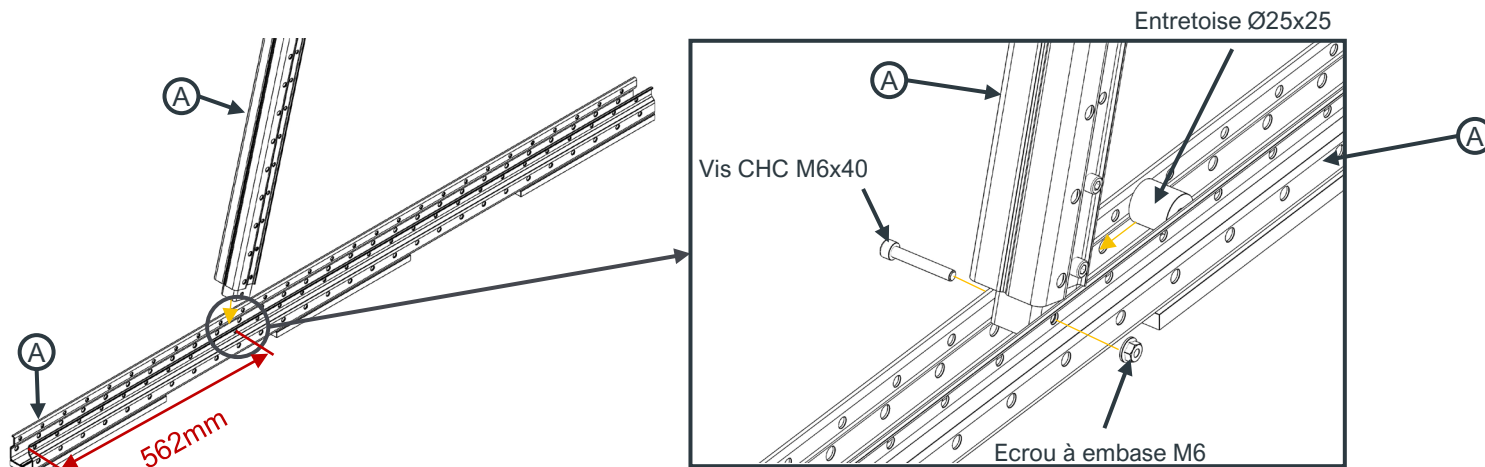

3. Assemblage montants

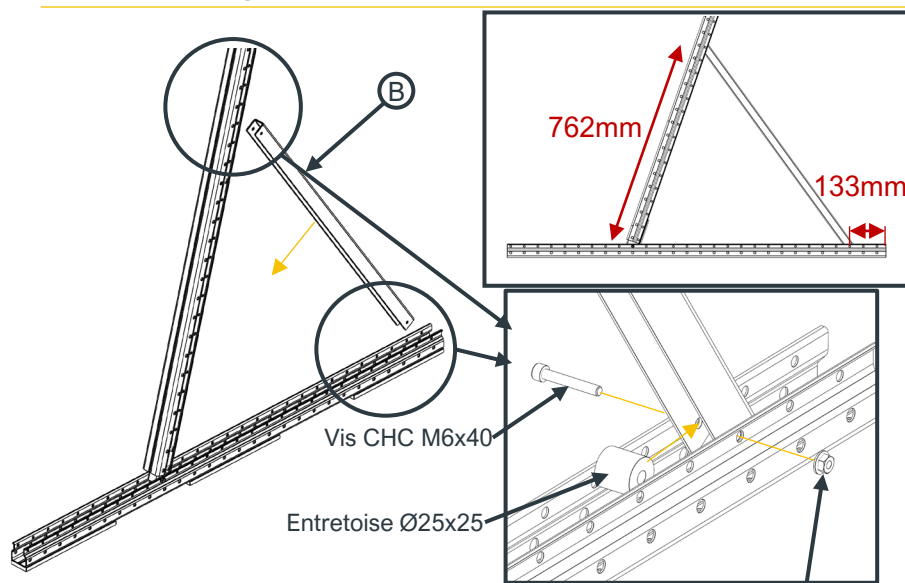

4. Mise en place de la jambe de force

Ecroû à embase M6

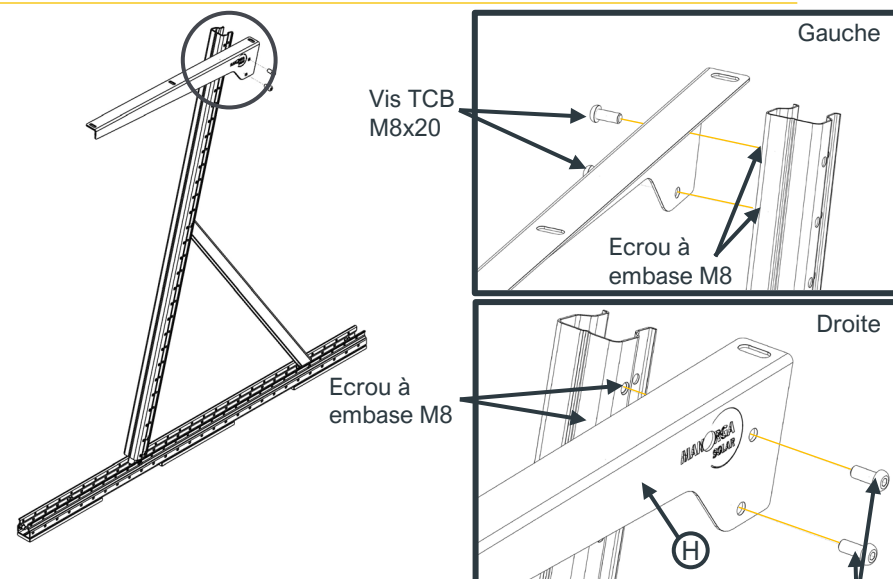

5. Mise en place du support de toit échelle extrémité

Vis TCB M8x20

1. ASSEMBLAGE STRUCTURE

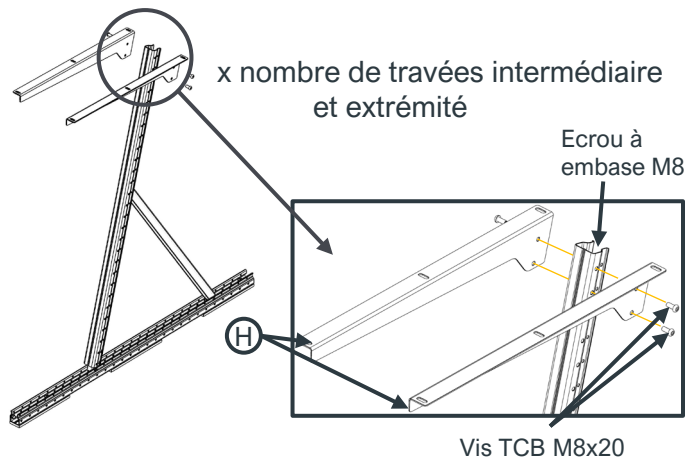

6. Mise en place du support de toit échelle intermédiaire

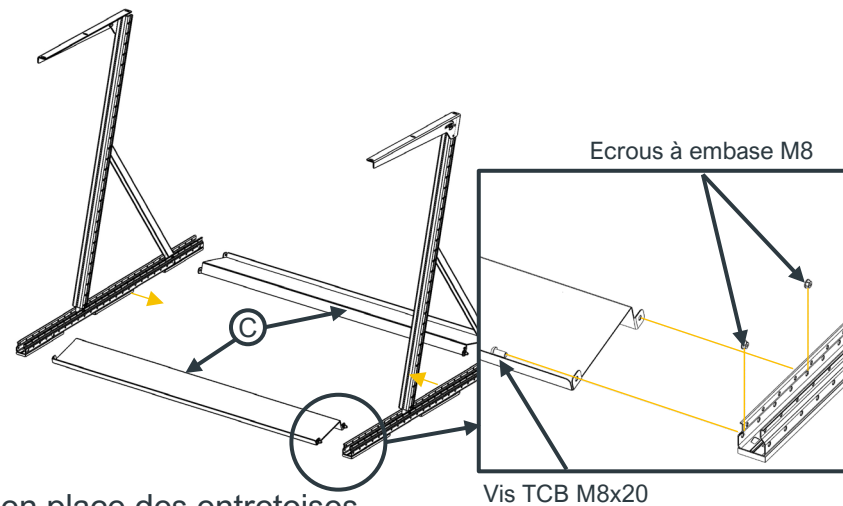

7. Mise en place des entretoises

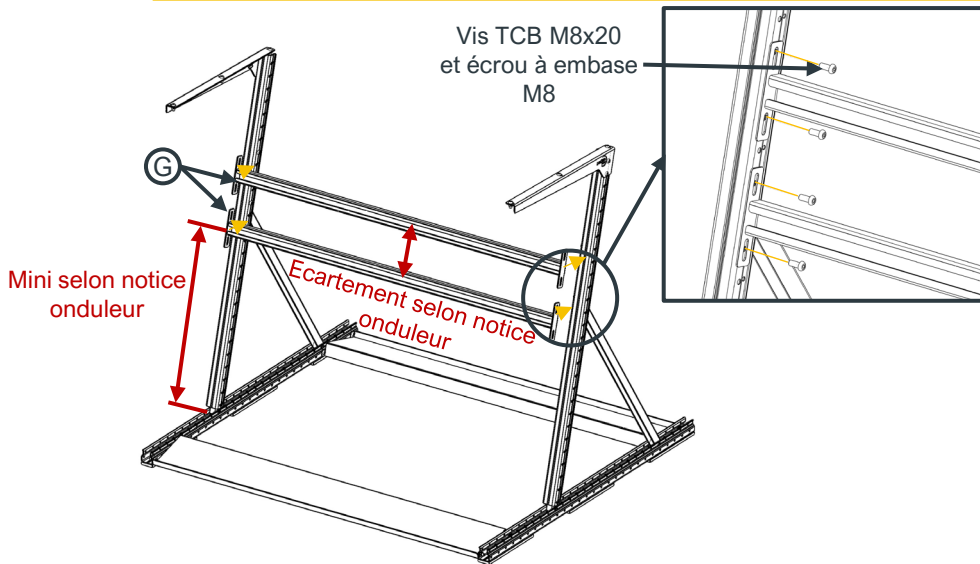

8. Mise en place des lisses pour onduleur

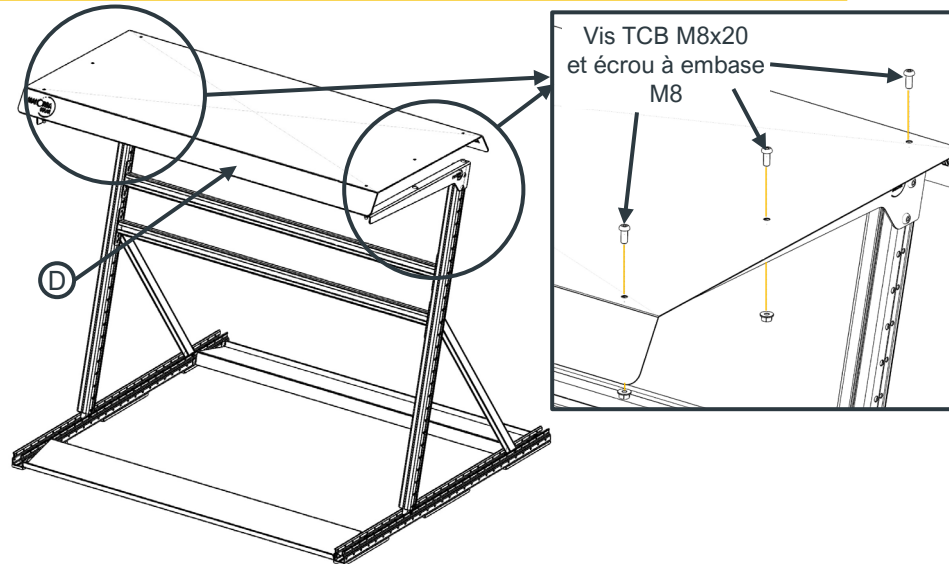

9. Mise en place du toit

1. ASSEMBLAGE STRUCTURE

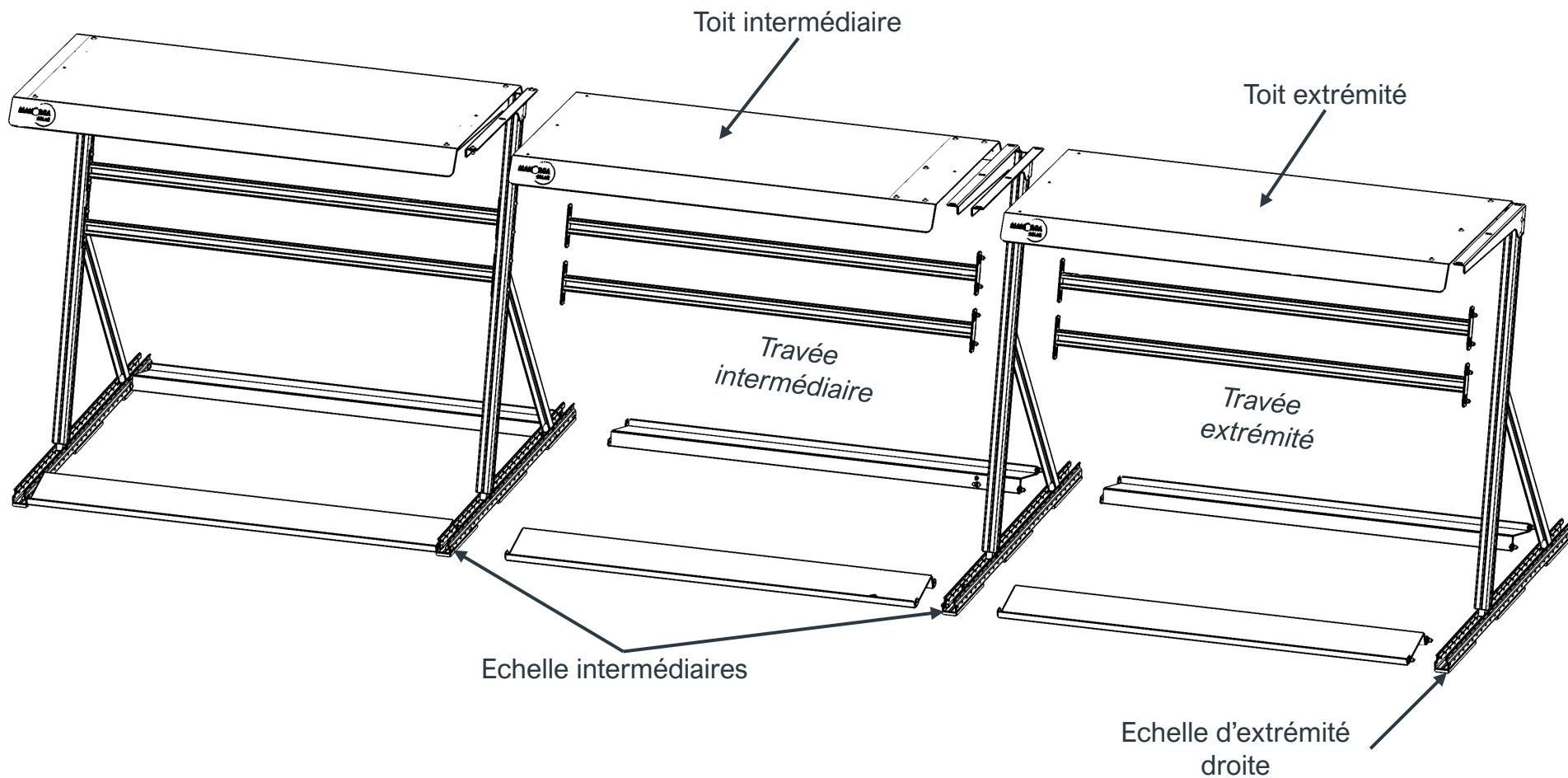

10. Mise en place des lisses pour onduleur

2. INSTALLATION DE L'ONDULEUR

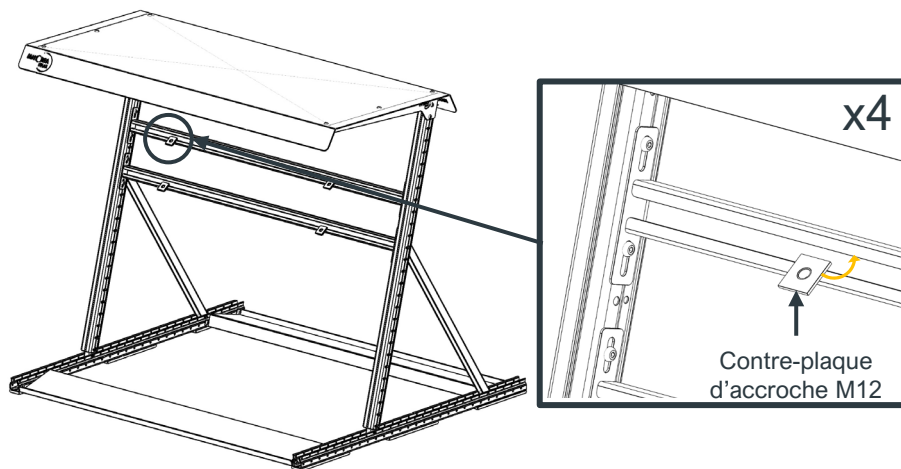

11. Positionnement des accroches support onduleur

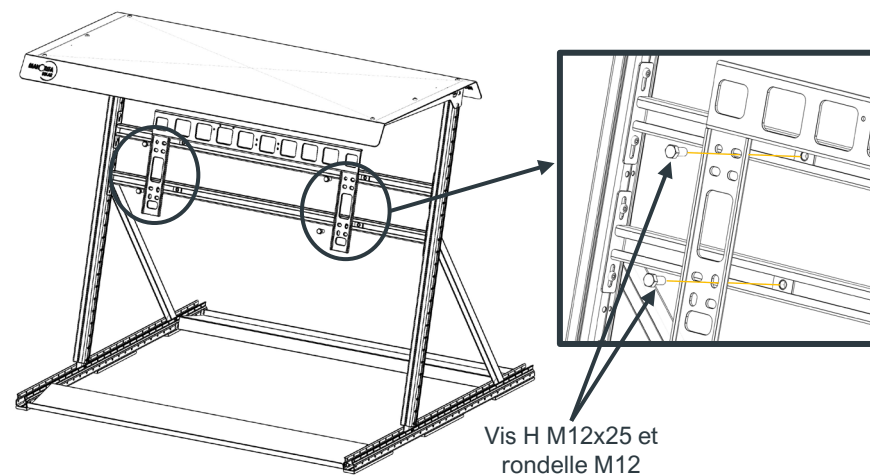

12. Montage support onduleur

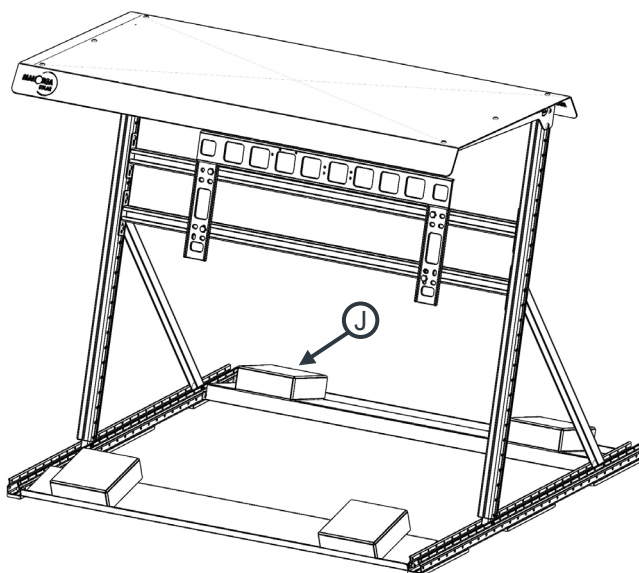

13. Pose du lest

$$\text{Nb blocs de lestage} = (100 - \text{masse de l'onduleur}) / 8$$

C. SUPPORT DOUBLE

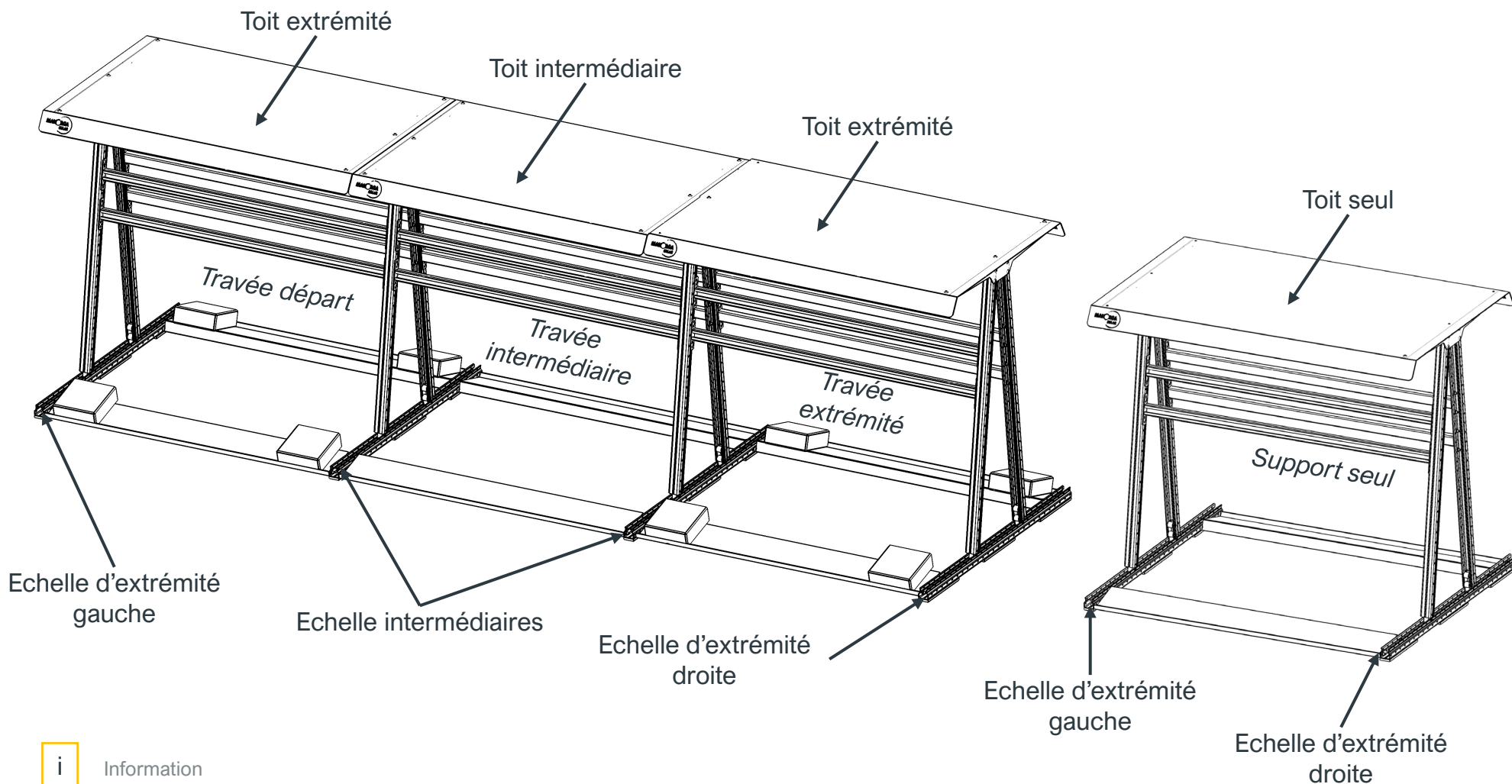

i Information

1. ASSEMBLAGE STRUCTURE

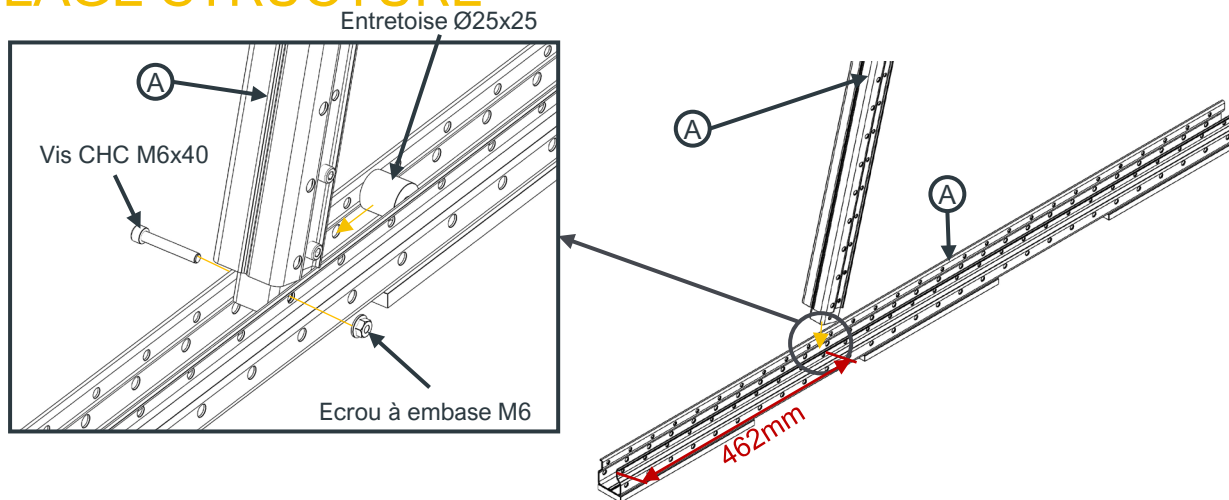

3. Assemblage montant

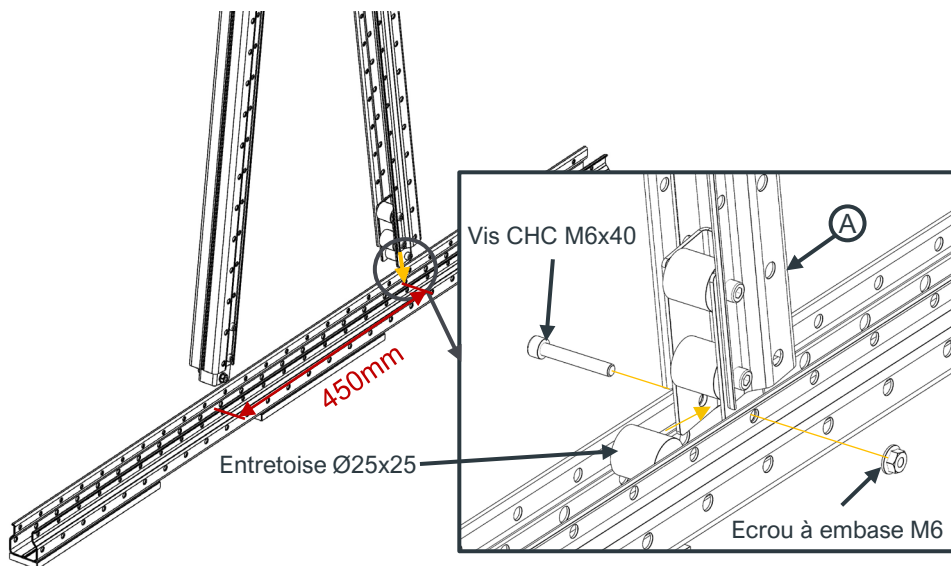

4. Mise en place de la jambe de force

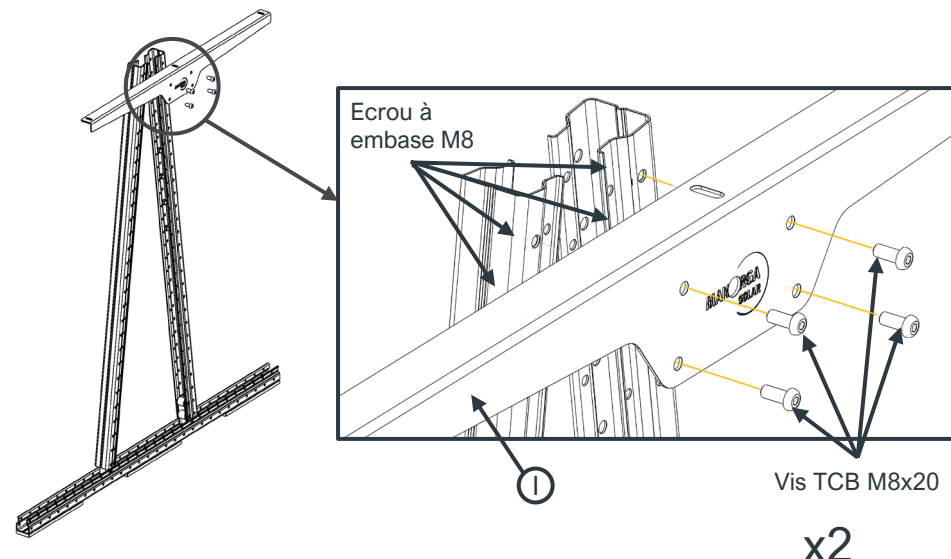

5. Mise en place du support de toit échelle extrémité

x2

1. ASSEMBLAGE STRUCTURE

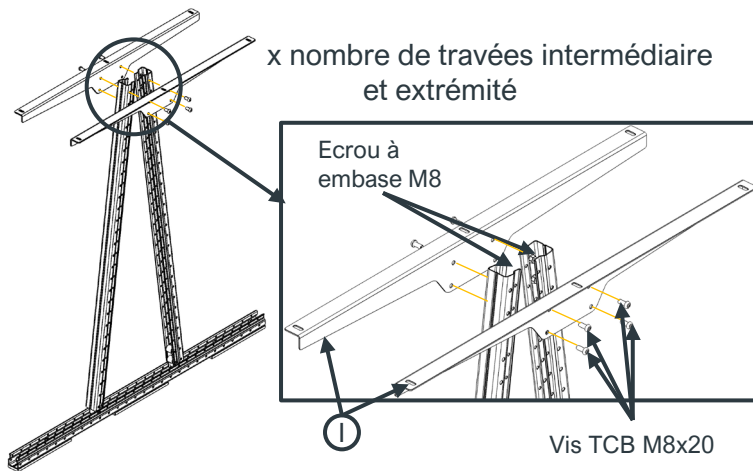

6. Mise en place du support de toit échelle intermédiaire

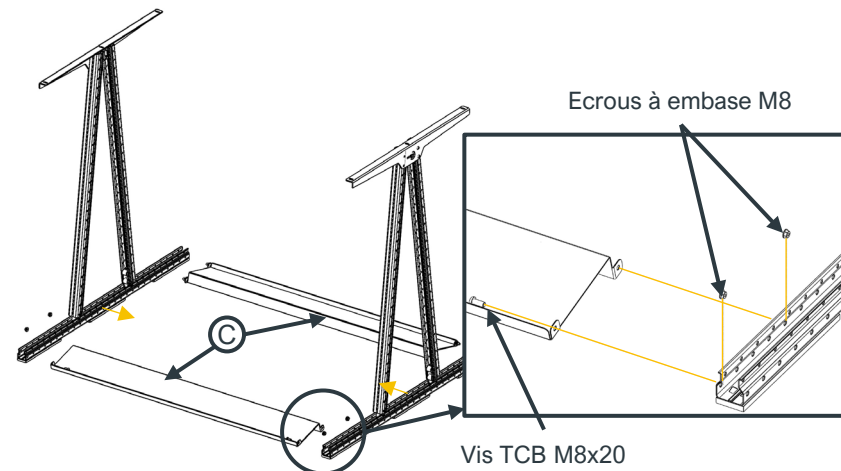

7. Mise en place des entretoises

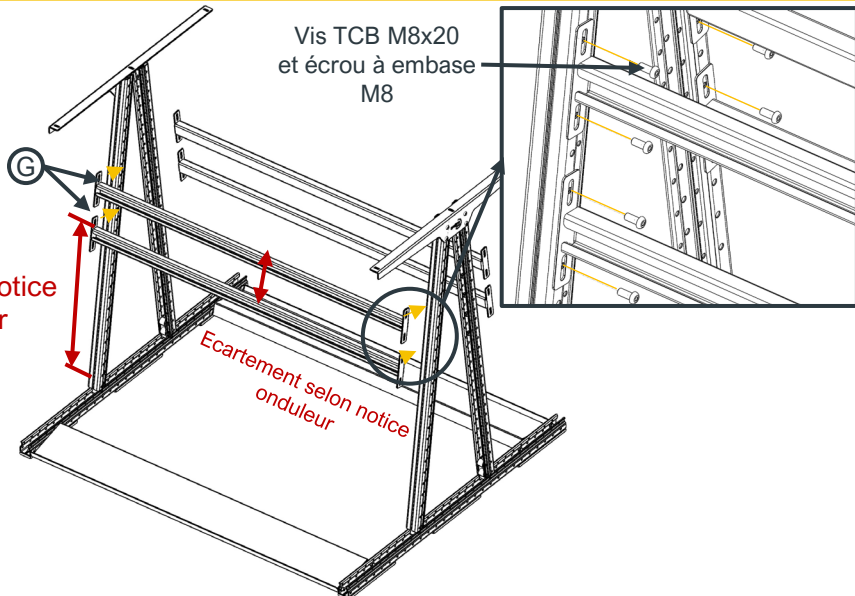

8. Mise en place des lisses pour onduleur

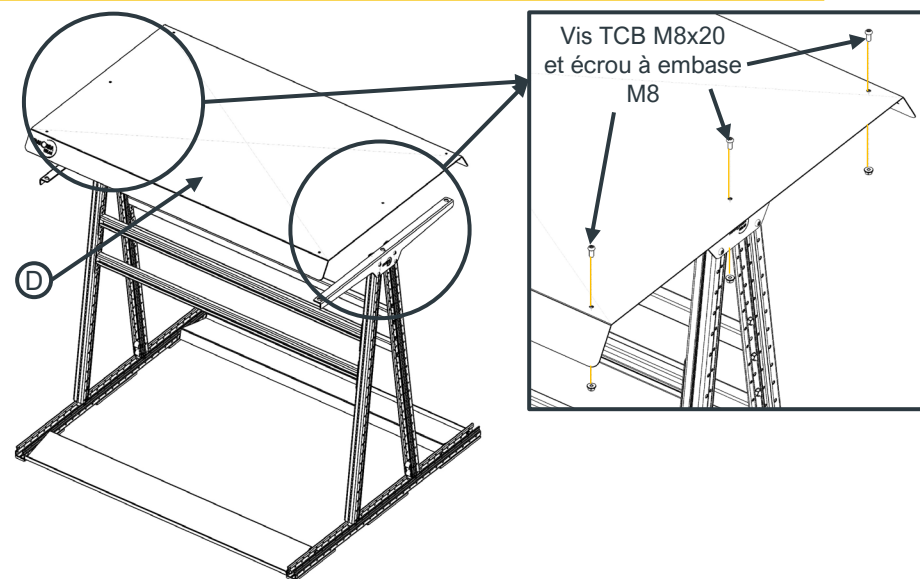

9. Vissage des lisses dans les échelles

1. ASSEMBLAGE STRUCTURE

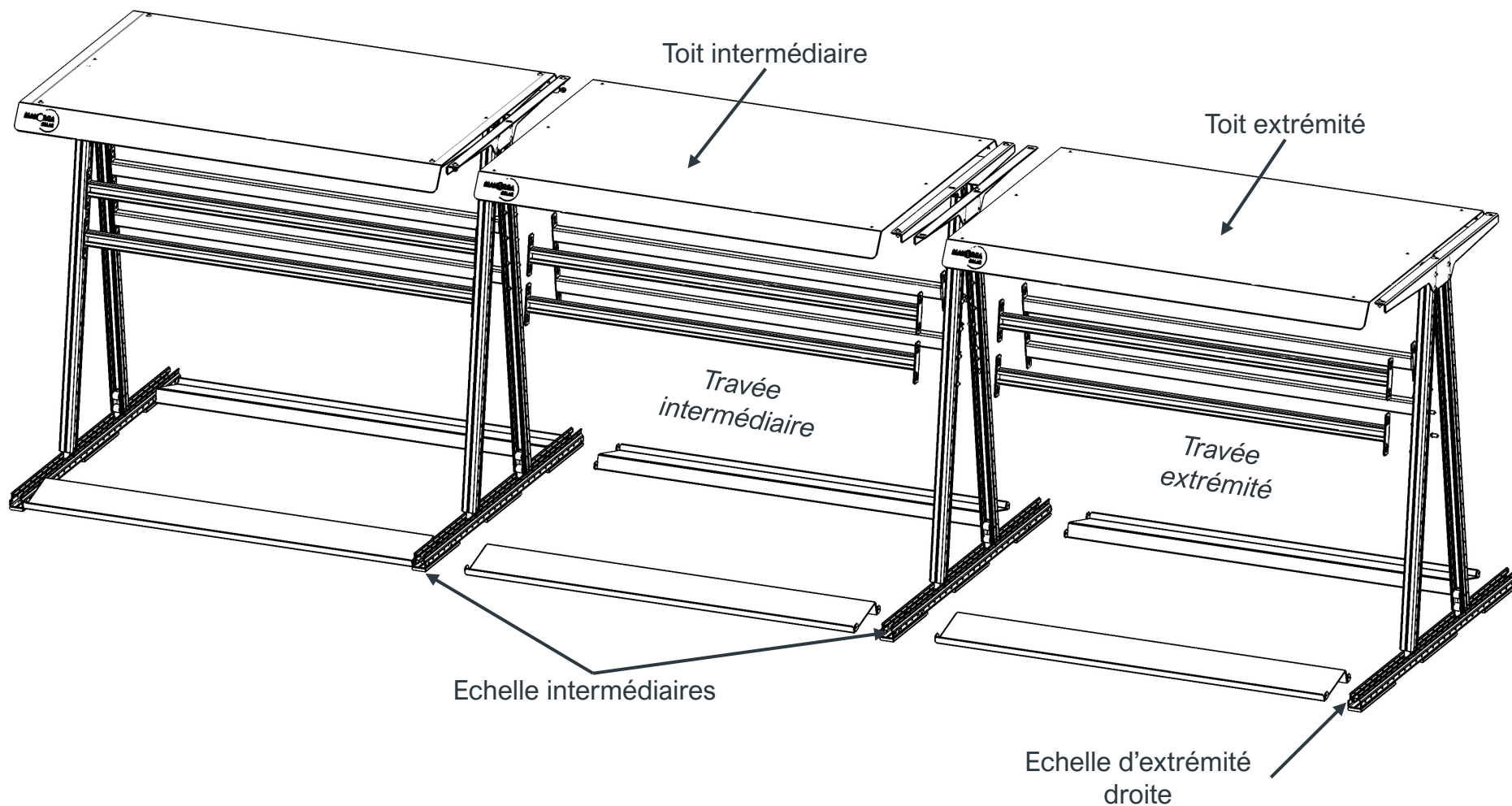

10. Mise en place des lisses pour onduleur

2. INSTALLATION DE L'ONDULEUR

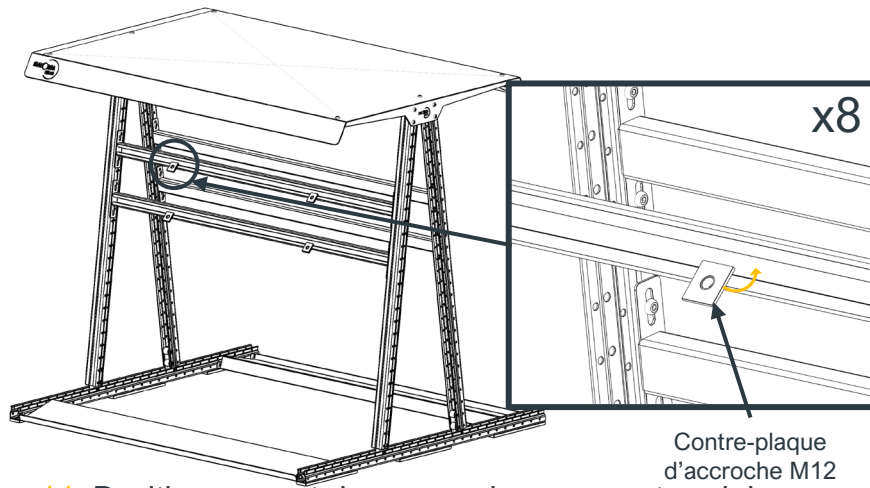

11. Positionnement des accroches support onduleur

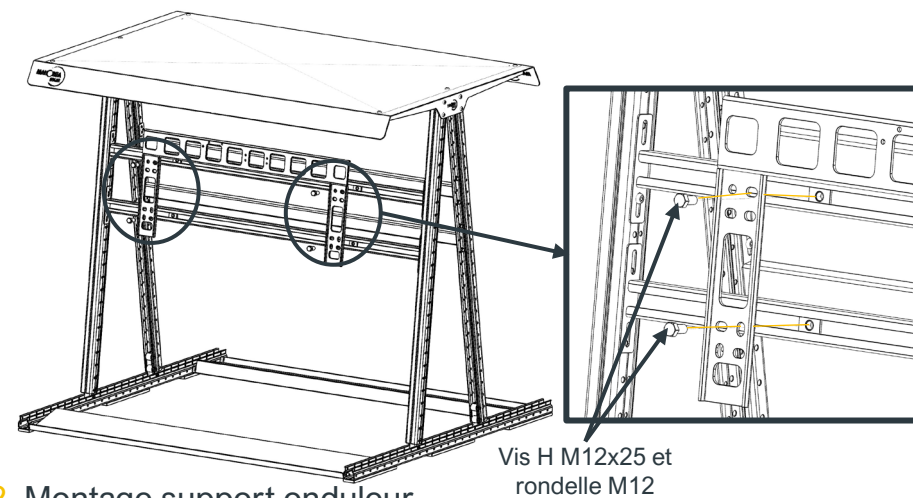

12. Montage support onduleur

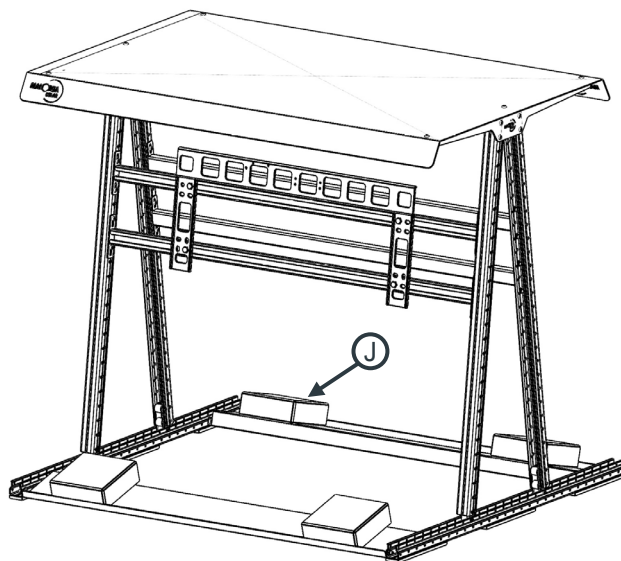

13. Pose du lest

$$\text{Nb blocs de lestage} = (100 - \text{masse de l'onduleur}) / 8$$

CONDITION GÉNÉRALES D'INSTALLATION

1. GÉNÉRALITÉS

Le support peut être posé sur des bâtiments neufs ou existants, uniquement sur toit terrasse (pente max : 5°) ou au niveau du sol sur un support maçonné.

L'installateur doit s'assurer de la conformité de la structure porteuse selon les critères suivants :

- La charpente doit être calculée en prenant en compte le poids des supports, des onduleurs et des accessoires.
- La charpente doit prendre en références les codes de calculs retenus, les DTU (DTU 20.12 - 43.1 - 43.4 - 43.5) et règles en vigueur.

2. CADRE D'UTILISATION

Le support est prévu pour une mise en œuvre en France métropolitaine et selon les critères suivants :

- Conditions atmosphériques normales.
- Zone de vent max (selon Eurocodes + AN) : 3
- Zone de neige max (selon Eurocodes + AN) : D
- Hauteur de pose sur bâtiment max : 12m
- Hors climats de montagne caractérisé.
- Altitude inférieure à 900m.

Le support doit être installé par du personnel compétent et en respectant les règles de l'art.

Les onduleurs doivent être installés par du personnel qualifié pour la réalisation d'installation photovoltaïques selon la norme NF C18-510.

L'installateur doit respecter le lestage du support onduleur qui répond à la règle suivante :

$$\text{Nb blocs de lestage} = (100 - \text{masse de l'onduleur}) / 8$$

Le lestage est fourni à la commande par ManOrga Solar. Celui-ci est de masse 8kg et de dimensions 220x220x80mm,

Le support onduleur admet un onduleur ou une armoire électrique de masse maximale 100 kg.